

男子ハイセブンティ(75歳以上)

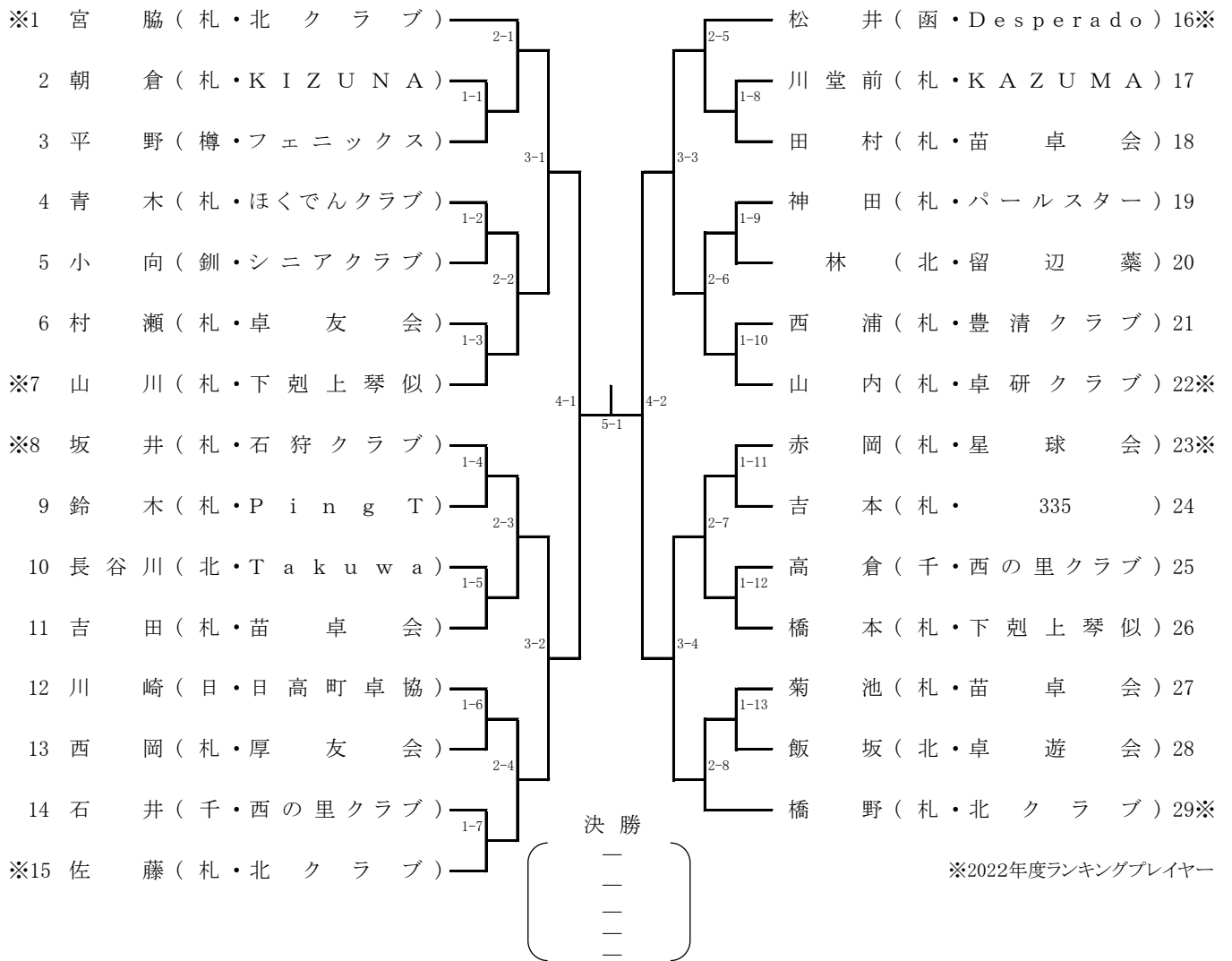

男子ローエイティ(80歳以上)

